

## Přepínač záložního akumulátoru ACCUSW 3 (verze 4.10)

### Technická data:

rozměry:	22 × 27 × 6 mm	max. proud:	10 A (20A špička)
váha včetně servokabelu a vypínače :	13 g	přepínací napětí pro 4 články:	≈ 3,80 V
teplota prostředí:	0°C až 40°C	přepínací napětí pro 5 článků:	≈ 4,25 V
počet napájecích NiCd / NiMH článků:	4 nebo 5	odpor sepnutých spínačů při 25 °C a 5V:	≈ 10 mΩ

Vzhled a technická data mohou být změněny bez předchozího upozornění.

**Přepínač je určen k přepnutí napájení přijímačové části souprav dálkového ovládání modelů (přijímač a serva) z hlavních akumulátorů na záložní, s indikací stavu.** K přepnutí dojde automaticky po poklesu napětí hlavního akumulátoru pod stanovenou mez. Provozní stav je trvale indikován LED diodami. Zelená LED svítí při normálním provozu, tzn. při napájení z hlavního akumulátoru. Červená LED se rozně při přepnutí na záložní akumulátor. Tento stav signalizuje potřebu nabít hlavní akumulátor. Při případné poruše vypínače nedojde k výpadku napájení. Záporný pól obou akumulátorů i výstupu je společný. Napájení vlastního přepínače je bráno z akumulátoru s větším napětím. Oba akumulátory musí mít stejný počet článků. Záložní akumulátory mohou mít menší kapacitu než hlavní aku.

**ACCUSW 3** má konektor, kterým se nastavuje počet článků napájecích akumulátorů:

- konektor <b>zkratován</b> :	volba 4 -čládkových aku
- konektor <b>rozpojen</b> :	volba 5 -čládkových aku

### Návod k použití a připojení ACCUSW 3

Akumulátory můžete připojit v libovolném pořadí. **Zapnutí se provádí VYPNUTÍM vypínače.** Pokud je vše v pořádku, 2×blikne zelená a červená LED a zůstane svítit zelená LED. Zařízení je připraveno k provozu – přijímač a serva jsou napájena z hlavního akumulátoru. Rozblikání červené LED indikuje větší či menší napětí některé baterie, než je nastaveno. (Pokud by nebyl připojen záložní akumulátor, nebude červená LED blikat, ale nerozsvítí se zelená LED.) Pokud by akumulátory nebyly dostatečně „tvrdé“ (větší vnitřní odpor článků), doporučujeme připájet na přívody od akumulátorů i výstupní vodiče ACCUSW 3 elektrolytické kondenzátory 100 až 470 µF / 10 až 16 V (nutno dodržet polaritu kondenzátorů ! – jejich mínus pól bývá označen).

#### Jednoduchý test funkce přepínače (celé sestavy):

- 1) odpojte po normálním zapnutí hlavní akumulátor – musí proběhnou plynulé přepnutí na záložní akumulátory (zelená → červená).
- 2) při nabitých akumulátorech by nemělo dojít k přepnutí na záložní aku ani při pohybu všech serv. Pokud dojde v tomto případě k přepnutí, jsou akumulátory slabé pro zamýšlené použití (malá kapacita, velký vnitřní odpor – napětí akumulátorů klesá pod přepínací úroveň) nebo jsou vybité. Může pomoci připojení kondenzátorů nebo je nutno použít „tvrdší“ akumulátory nebo akumulátory s větší kapacitou.

**Chybové hlášení:** pokud je některý akumulátor vadný, má nesprávný počet článků nebo je silně vybitý, rozbliká se červená LED. Současně se zapíná a vypíná napájení palubního systému, takže tento stav je patrný i na pohybu serv.



### POZOR:

**Nebezpečí poškození nebo zničení přepínače hrozí při:**

- připojení více článků k přepínači, než je max. počet uvedený v technických datech
- přepólování připojení akumulátoru, při zkratu vodičů k přijímači (servokabel) při připojeném akumulátoru
- přetížení přepínače většími proudy, než je specifikováno
- namočení či vniknutí vody do přepínače
- vniknutí kovových (vodivých) předmětů do přepínače

**BEZPEČNOSTNÍ OPATŘENÍ:** Pokud model nepoužíváte, odpojte oba akumulátory ! I vypnutý ACCUSW 3 odebírá z akumulátorů malý proud.

## Přepínač záložního akumulátoru ACCUSW 3 (verze 4.10)

### Technická data:

rozměry:	22 × 27 × 6 mm	max. proud:	10 A (20A špička)
váha včetně servokabelu a vypínače :	13 g	přepínací napětí pro 4 články:	≈ 3,80 V
teplota prostředí:	0°C až 40°C	přepínací napětí pro 5 článků:	≈ 4,25 V
počet napájecích NiCd / NiMH článků:	4 nebo 5	odpor sepnutých spínačů při 25 °C a 5V:	≈ 10 mΩ

Vzhled a technická data mohou být změněny bez předchozího upozornění.

**Přepínač je určen k přepnutí napájení přijímačové části souprav dálkového ovládání modelů (přijímač a serva) z hlavních akumulátorů na záložní, s indikací stavu.** K přepnutí dojde automaticky po poklesu napětí hlavního akumulátoru pod stanovenou mez. Provozní stav je trvale indikován LED diodami. Zelená LED svítí při normálním provozu, tzn. při napájení z hlavního akumulátoru. Červená LED se rozně při přepnutí na záložní akumulátor. Tento stav signalizuje potřebu nabít hlavní akumulátor. Při případné poruše vypínače nedojde k výpadku napájení. Záporný pól obou akumulátorů i výstupu je společný. Napájení vlastního přepínače je bráno z akumulátoru s větším napětím. Oba akumulátory musí mít stejný počet článků. Záložní akumulátory mohou mít menší kapacitu než hlavní aku.

**ACCUSW 3** má konektor, kterým se nastavuje počet článků napájecích akumulátorů:

- konektor <b>zkratován</b> :	volba 4 -čládkových aku
- konektor <b>rozpojen</b> :	volba 5 -čládkových aku

### Návod k použití a připojení ACCUSW 3

Akumulátory můžete připojit v libovolném pořadí. **Zapnutí se provádí VYPNUTÍM vypínače.** Pokud je vše v pořádku, 2×blikne zelená a červená LED a zůstane svítit zelená LED. Zařízení je připraveno k provozu – přijímač a serva jsou napájena z hlavního akumulátoru. Rozblikání červené LED indikuje větší či menší napětí některé baterie, než je nastaveno. (Pokud by nebyl připojen záložní akumulátor, nebude červená LED blikat, ale nerozsvítí se zelená LED.) Pokud by akumulátory nebyly dostatečně „tvrdé“ (větší vnitřní odpor článků), doporučujeme připájet na přívody od akumulátorů i výstupní vodiče ACCUSW 3 elektrolytické kondenzátory 100 až 470 µF / 10 až 16 V (nutno dodržet polaritu kondenzátorů ! – jejich mínus pól bývá označen).

#### Jednoduchý test funkce přepínače (celé sestavy):

- 1) odpojte po normálním zapnutí hlavní akumulátor – musí proběhnou plynulé přepnutí na záložní akumulátory (zelená → červená).
- 2) při nabitých akumulátorech by nemělo dojít k přepnutí na záložní aku ani při pohybu všech serv. Pokud dojde v tomto případě k přepnutí, jsou akumulátory slabé pro zamýšlené použití (malá kapacita, velký vnitřní odpor – napětí akumulátorů klesá pod přepínací úroveň) nebo jsou vybité. Může pomoci připojení kondenzátorů nebo je nutno použít „tvrdší“ akumulátory nebo akumulátory s větší kapacitou.

**Chybové hlášení:** pokud je některý akumulátor vadný, má nesprávný počet článků nebo je silně vybitý, rozbliká se červená LED. Současně se zapíná a vypíná napájení palubního systému, takže tento stav je patrný i na pohybu serv.



### POZOR:

**Nebezpečí poškození nebo zničení přepínače hrozí při:**

- připojení více článků k přepínači, než je max. počet uvedený v technických datech
- přepólování připojení akumulátoru, při zkratu vodičů k přijímači (servokabel) při připojeném akumulátoru
- přetížení přepínače většími proudy, než je specifikováno
- namočení či vniknutí vody do přepínače
- vniknutí kovových (vodivých) předmětů do přepínače

**BEZPEČNOSTNÍ OPATŘENÍ:** Pokud model nepoužíváte, odpojte oba akumulátory ! I vypnutý ACCUSW 3 odebírá z akumulátorů malý proud.

**ACCUSW 3 (ver. 4.10)**  
(Pohled ze strany s LED)

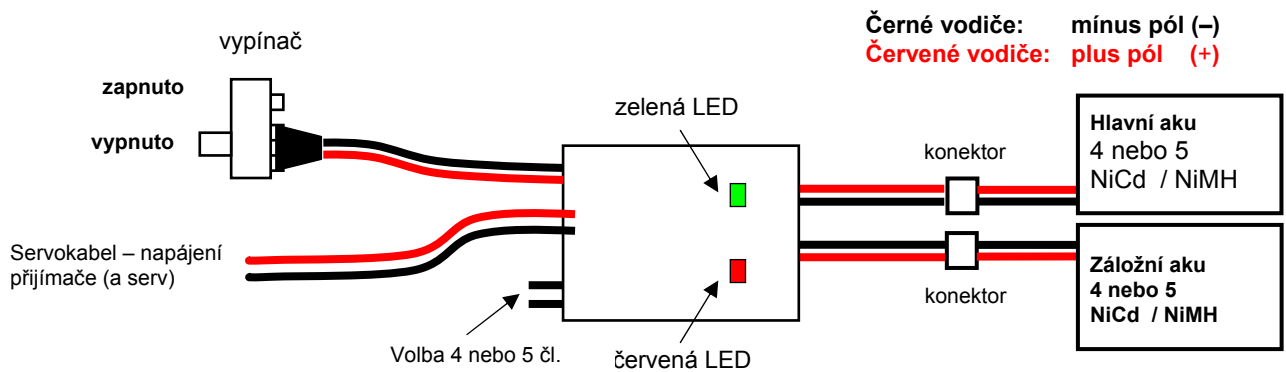

**Vývoj, výroba, servis:**  
MGM compro, Ing. Grigorij Dvorský  
Sv. Čecha 593, 760 01 Zlín

Tel.: 577 001 350 Fax : 577 001 348  
E-mail: [mgm@mgm-compro.cz](mailto:mgm@mgm-compro.cz)  
Info: [www.mgm-compro.cz](http://www.mgm-compro.cz)

**ACCUSW 3 (ver. 4.10)**  
(Pohled ze strany s LED)

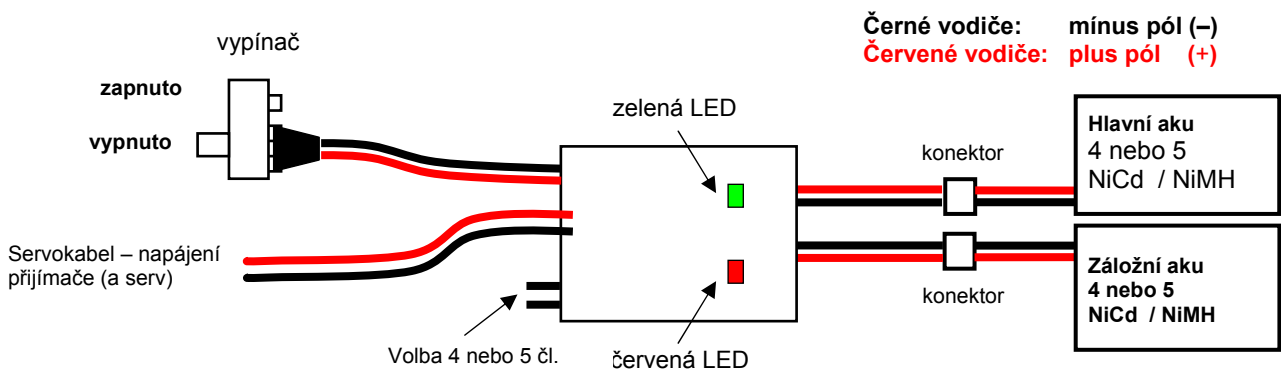

**Vývoj, výroba, servis:**  
MGM compro, Ing. Grigorij Dvorský  
Sv. Čecha 593, 760 01 Zlín

Tel.: 577 001 350 Fax : 577 001 348  
E-mail: [mgm@mgm-compro.cz](mailto:mgm@mgm-compro.cz)  
Info: [www.mgm-compro.cz](http://www.mgm-compro.cz)